

第78回愛知県高等学校総合体育大会ソフトボール競技(女子)大会要項 兼第79回国民体育大会愛知県選考会

- 1 主 催 愛知県高等学校体育連盟
- 2 共 催 愛知県・愛知県教育委員会
- 3 後 援 愛知県スポーツ協会・愛知県高等学校体育連盟名古屋北支部・愛知県ソフトボール協会名古屋支部
- 4 期 日 令和6年5月25日(土)・5月26日(日)・6月1日(土)・予備日2日(日) 以降雨天順延
- 5 会 場 船見緑地グラウンド (A・B面) ・聖霊高等学校 (C面) ・栄徳高等学校 (D面)
- 6 試 合 時 間 第1試合 10:00 第2試合 11:30 第3試合 13:00 第4試合 14:30

7 組み合わせ

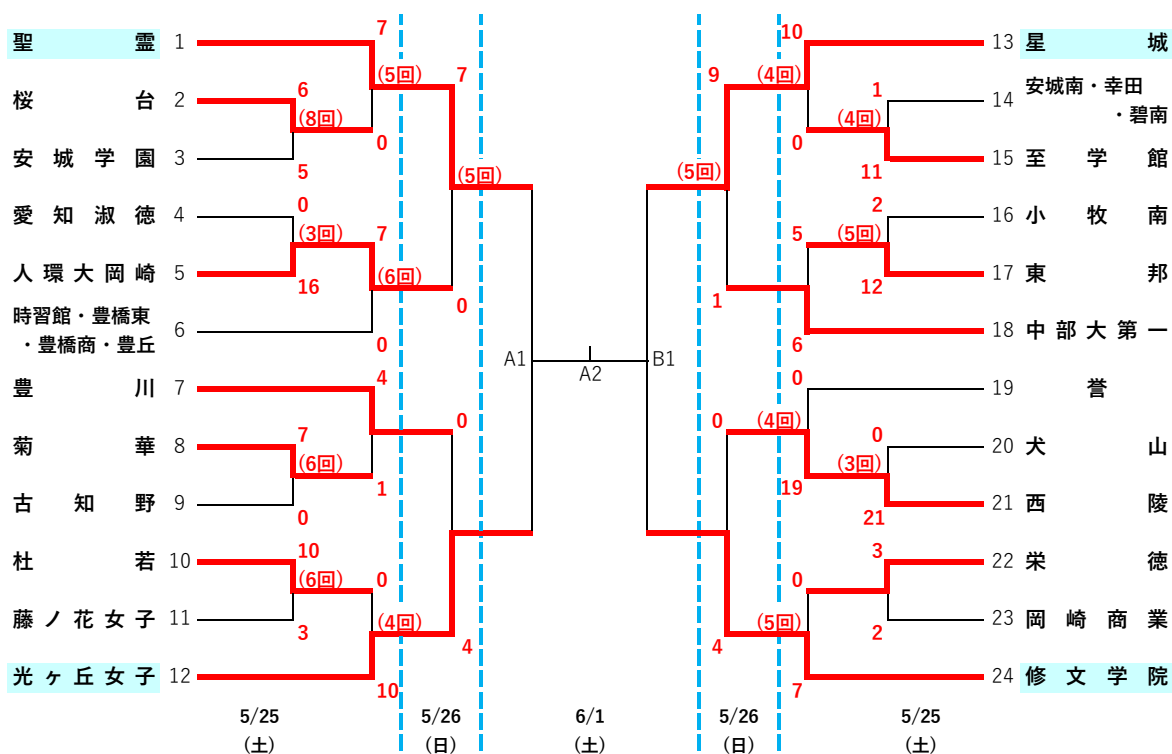

雨天順延の場合、試合会場・試合時間の変更があります。愛知県高体連ホームページ大会要項または大会結果を参照して下さい。

【三回戦】

チーム名	1	2	3	4	5	6	7	計
人環大岡崎	0	0	0	0	0			0
聖 霊	4	0	0	3	X			7

チーム名	1	2	3	4	5	6	7	計
中部大第一	0	0	0	1	0			1
星 城	4	0	1	4	X			9

チーム名	1	2	3	4	5	6	7	計
豊 川	0	0	0	0	0	0	0	0
光ヶ丘女子	3	0	0	0	0	1	X	4

チーム名	1	2	3	4	5	6	7	計
西 陵	0	0	0	0	0	0	0	0
修文学院	1	0	0	1	2	0	X	4

【二回戦】

チーム名	1	2	3	4	5	6	7	計
桜台	0	0	0	0	0			0
聖霊	3	2	0	2	X			7

チーム名	1	2	3	4	5	6	7	計
至学館	0	0	0	0				0
星城	2	5	3	X				10

チーム名	1	2	3	4	5	6	7	計
時習/豊東/豊商/豊丘	0	0	0	0	0	0		0
人環大岡崎	3	0	1	0	1	2		7

チーム名	1	2	3	4	5	6	7	計
東邦	2	0	1	2	0	0	0	5
中部大第一	0	0	0	0	4	2	X	6

チーム名	1	2	3	4	5	6	7	計
菊華	0	0	0	1	0	0	0	1
豊川	0	0	0	2	0	2	X	4

チーム名	1	2	3	4	5	6	7	計
西陵	0	9	3	7				19
誉	0	0	0	0				0

チーム名	1	2	3	4	5	6	7	計
光ヶ丘女子	8	0	0	2				10
杜若	0	0	0	0				0

チーム名	1	2	3	4	5	6	7	計
栄徳	0	0	0	0	0			0
修文学院	5	0	0	0	2			7

【一回戦】

チーム名	1	2	3	4	5	6	7	8	計
桜台	0	0	0	0	0	4	0	2	6
安城学園	1	0	0	0	1	2	0	1	5

チーム名	1	2	3	4	5	6	7	計
安城南/幸田/碧南	0	0	0	1				1
至学館	3	2	2	4				11

チーム名	1	2	3	4	5	6	7	計
愛知淑徳	0	0	0					0
人環大岡崎	7	9	X					16

チーム名	1	2	3	4	5	6	7	計
東邦	1	5	2	3	1			12
小牧南	0	2	0	0	0			2

チーム名	1	2	3	4	5	6	7	計
古知野	0	0	0	0	0	0		0
菊華	3	1	0	0	0	3		7

チーム名	1	2	3	4	5	6	7	計
西陵	6	10	5					21
犬山	0	0	0					0

チーム名	1	2	3	4	5	6	7	計
藤ノ花女子	0	1	0	0	2	0		3
杜若	0	1	2	3	2	2		10

チーム名	1	2	3	4	5	6	7	計
岡崎商業	0	0	0	1	0	0	1	2
栄徳	0	3	0	0	0	0	X	3